

ESP

VITRIFRIGO

COOL AND BEYOND

MANUAL DE INSTRUCCIONES
**FRIGORÍFICOS
CC-AC**

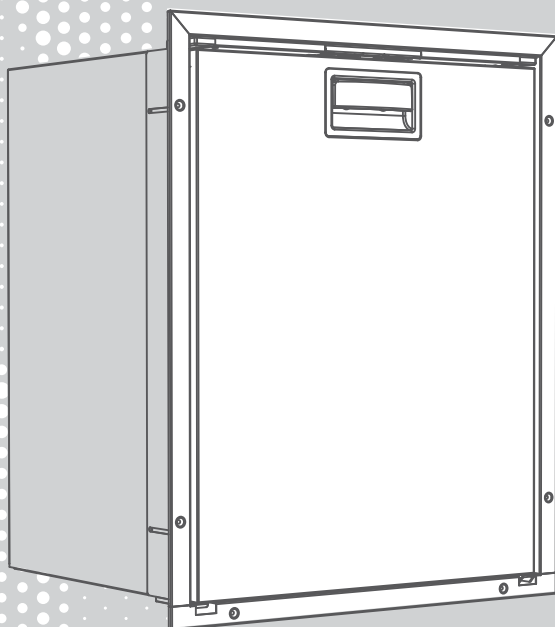

GRACIAS POR HABER COMPRADO UN PRODUCTO VITRIFRIGO

Índice

1. INTRODUCCIÓN	68
2. ADVERTENCIAS GENERALES	68
Destinación del producto	69
Recepción	69
Instalación	69
Mantenimiento y seguridad (todos los modelos)	70
Eliminación	71
3. FINALIDAD DEL MANUAL	71
Identificación del fabricante	71
4. DESCRIPCIÓN DEL APARATO	72
5. INSTALACIÓN	72
Empotrado del aparato con condensador estático	73
Empotrado del aparato, con condensador ventilado	74
Empotrado del aparato, con motor remoto ventilado	74
Empotrado del aparato para camper, caravana y casas rodantes	75
Fijación del aparato	75
6. CONEXIÓN ELÉCTRICA	75
7. PUESTA EN MARCHA	76
8. FUNCIONALIDAD Y REGULACIÓN DE LA TEMPERATURA	77
Versión con controles digitales	77
9. MANTENIMIENTO NO ORDINARIO Y ASISTENCIA	78
Limpieza del frigorífico	78
Sustitución y reversibilidad de la puerta	79
Montaje perfil empotrado	79
Total/Parcial	79
Sustitución del panel de la puerta	80
Sustitución de la tarjeta luz LED	80
10. GUÍA PARA LA SOLUCIÓN DE PROBLEMAS COMUNES	80
ANEXOS	98

1. INTRODUCCIÓN

Estimado cliente, gracias por haber escogido un producto nuestro.

VITRIFRIGO espera que usted esté completamente satisfecho con su compra. Este manual se considera parte integrante del frigorífico y debe seguir el recorrido de venta hasta el usuario. El mismo se puede consultar en el sitio web de Vitrifrigo www.vitrifrigo.com. Cada frigorífico, antes de su envío, se somete a controles y pruebas para asegurar su correcto funcionamiento.

Para más informaciones y aclaraciones, ponerse en contacto con nuestros centros de servicio o directamente con nuestras oficinas.

Vitri Alceste

Modelos

C25L	C85I	C30BTL	TL20L
C39I	C90I	C35BTL	TL37L
C42L	C95L	C55BTL	TL40L
C50I	C115I	C110BTL	TL43L
C51I	C130L		TL160L
C60I		LT45I	TL180L
C62I	DP150I	LT75I	
C75L	DP2600I		

2. ADVERTENCIAS GENERALES

- El manual hace referencia a los modelos de la serie C.
- Para la lista completa de los modelos y sus dimensiones, hacer referencia al Anexo 1.
- Leer atentamente este manual antes de utilizar el frigorífico.

ATENCIÓN: (solo para versiones con refrigerante Isobutano R600a): peligro de incendio. El aparato contiene gas inflamable.



ATENCIÓN: Mantener libres de obstrucciones las aperturas de ventilación en la carcasa del aparato o en la estructura de empotrado,

ATENCIÓN: No usar dispositivos mecánicos ni otros medios para acelerar el proceso de descongelación que no sean los recomendados por el fabricante.

ATENCIÓN: No dañar el circuito refrigerante.

ATENCIÓN: No usar aparatos eléctricos dentro de los compartimentos para la conservación de alimentos, si estos no son del tipo recomendado por el fabricante.

Destinación del producto

- Este aparato está diseñado para su uso en aplicaciones tales como:
 - o Zona cocina destinada al personal de negocios, oficinas y otros ambientes laborales;
 - o Por los clientes de empresas agrícolas, hoteles, motel y otros ambientes de tipo residencial;
 - o Bed and Breakfast;
 - o Servicios catering y aplicaciones similares, no para la venta minorista.
 - o Campers, caravanas y embarcaciones de recreo
- En caso de que este frigorífico sustituya un modelo viejo, se recomienda hacer inservible la eventual cerradura antes de desguazarlo.
- Este aparato solo se puede utilizar con una instalación empotrada.
- Respetar las indicaciones de la leyenda presente en la portada (letras I / L presentes en el código modelo) para la correcta instalación del aparato.
- Seguir exclusivamente las instrucciones de instalación indicadas en este manual.
- Está absolutamente prohibido utilizar el frigorífico para usos distintos de los previstos.
- Este aparato no está diseñado para el contacto directo con alimentos
- El aparato puede ser utilizado por niños de al menos 8 años de edad y por personas con capacidades físicas, sensoriales o mentales reducidas, o que carezcan de experiencia o de los conocimientos necesarios, siempre que sean supervisados o después de haber recibido instrucciones para el uso seguro del aparato y para la comprensión de los peligros que conlleva.
- Los niños no deben jugar con el aparato.
- La limpieza y el mantenimiento a cargo del usuario no deben ser realizados por niños sin vigilancia.

Recepción

- La instalación del frigorífico debe ser efectuada solo por personal cualificado
- Comprobar que el embalaje esté íntegro, de lo contrario, comunicarlo al transportista.
- Quitar el frigorífico de su embalaje, operando con máxima precaución; para evitar heridas accidentales, se recomienda el uso de guantes protectores.
- Asegurarse que el producto no esté dañado.
- Eventuales daños deben ser comunicados al vendedor a más tardar 24 horas después de la fecha de compra.

Instalación

- Proceder a la instalación del producto operando con máxima precaución; se recomienda, para evitar heridas accidentales, el uso de guantes protectores.
- Antes de conectar el frigorífico, comprobar que la tensión de red corresponda a la

indicada en la placa de identificación del aparato o a la indicada en la placa del compresor.

- Una vez realizada la instalación, comprobar que el frigorífico no se apoye en el cable de alimentación.
- Si el cable de alimentación está dañado, debe ser sustituido inmediatamente por el servicio de asistencia técnica o por personal cualificado.
- Colocar el frigorífico lejos de fuentes de calor asegurándose de que tenga suficiente aireación
- Se recomienda esperar por lo menos una hora antes de poner en funcionamiento el frigorífico para que el circuito refrigerante sea completamente eficiente.
- Se recomienda dejar suficiente espacio para desconectar el aparato de la red de alimentación.
- Los frigoríficos de la serie C se utilizan con instalación empotrada

ATENCIÓN: Para evitar los riesgos debidos a la inestabilidad del aparato, este deberá fijarse de acuerdo con las instrucciones.

Mantenimiento y seguridad (todos los modelos)

- El mantenimiento del frigorífico debe ser efectuado solo por personal cualificado
- Antes de realizar cualquier operación de mantenimiento o limpieza, desconectar la toma de corriente.
- Mantener las aberturas de ventilación libres de obstrucciones.
- Para la limpieza del condensador ventilado dirigirse a personal cualificado.
- Realizar siempre los controles, inspecciones y mantenimientos programados que se describen en este manual.
- No intentar desmontar, modificar o reparar el frigorífico.
- Para posibles problemas de funcionamiento, comunicarse con el centro de asistencia Vittrifrigio más cercano; en cualquier caso, recurrir a personal cualificado.
- No conservar sustancias explosivas en este aparato, como latas de aerosol con propulsor inflamable.
- El aparato no debe limpiarse con un chorro de agua.
- Para los aparatos destinados a ser utilizados en altitudes superiores a 2000 m, ponerse en contacto con el fabricante.
- El ambiente en el que se instala el aparato debe estar, si es posible, adecuadamente ventilado.
- Si el ambiente en el cual se utiliza un aparato que contiene refrigerante inflamable no está ventilado, el ambiente debe ser compatible, de modo que posibles fugas de gas no puedan alcanzar una concentración tal que cause un incendio o explosiones

derivadas de la presencia de otras fuentes de calor (aparatos eléctricos para la calefacción o similares).

Eliminación

- No tire a la basura el embalaje de su aparato, sino seleccione los materiales de acuerdo con las prescripciones locales relativas a la eliminación de residuos.
- Este producto no debe tirarse con la basura municipal, sino que debe eliminarse como recogida selectiva.
- Ponerse en contacto con los centros de recogida de Residuos de Aparatos Eléctricos y Electrónicos (RAEE) de su zona o entregarlo al vendedor cuando compre un aparato nuevo equivalente.
- El símbolo que se muestra al lado indica que el frigorífico no se puede eliminar como residuo urbano.
- La eliminación ilegal o incorrecta del frigorífico causará sanciones jurídicas de carácter administrativo y/o penal previstas por las leyes vigentes.



3. FINALIDAD DEL MANUAL

Este manual, relativo a los frigoríficos de la serie C, pretende suministrar una guía para su correcto empleo y mantenimiento. Para aprender cómo funciona y usar el frigorífico, es necesario leer atentamente este manual.

Este manual describe las operaciones relacionadas con: instalación, funcionamiento, mantenimiento. El frigorífico ha sido fabricado de acuerdo con todos los requisitos de seguridad de las directivas pertinentes, sin embargo, la máxima seguridad del usuario depende de una lectura cuidadosa de este manual y de una limpieza y mantenimiento constante y cuidadoso.

Algunas informaciones o figuras de este manual pueden mostrar detalles y piezas que pueden diferir levemente de las del frigorífico en su poder, pero sin modificarse la información esencial, con base en una mejora constante, el frigorífico puede mostrar variaciones no recogidas en este manual. Cualquier cambio aparecerá en las versiones posteriores del manual según sea necesario.

Identificación del fabricante

El frigorífico está diseñado y fabricado exclusivamente por:

Vitrifrigo s.r.l.

Via Mazzini 75 - fraz. Montecchio - 61022 VALLEFOGLIA(PU) - Italia

tel. +39 0721 154500 - fax. +39 0721 497739

e-mail info@vitrifrigo.com - www.vitrifrigo.com

4. DESCRIPCIÓN DEL APARATO

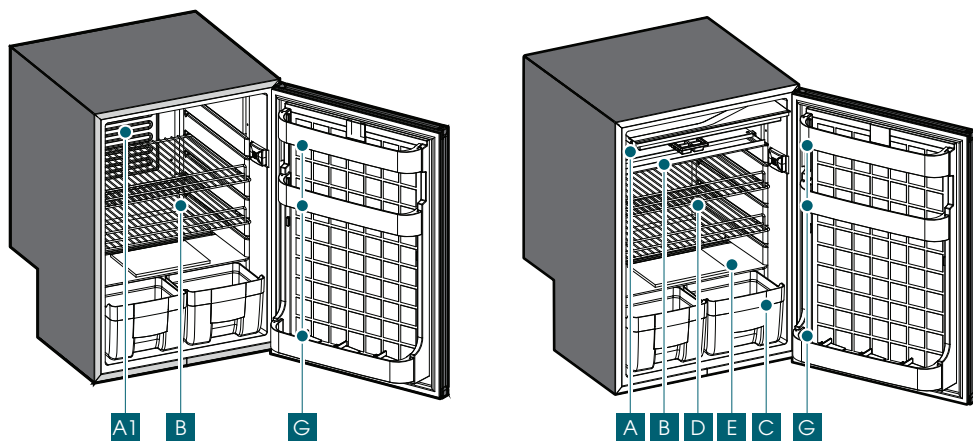

A) Evaporador horizontal	C) caja termostato	F) cajón portafruta (*)
A1) evaporador vertical	D) rejillas extraíbles	G) balconcillos extraíbles
B) recipiente de goteo	E) estantes de vidrio (*)	

(*) sólo en algunos modelos

La etiqueta con el número de serie y los datos técnicos se sitúa en el interior del frigorífico. Las primeras cuatro cifras de la matrícula identifican el año y la semana de fabricación.

5. INSTALACIÓN

Leyenda para la instalación: la presencia de las letras I y L en el código de modelo indican la versión relativa al tipo de instalación prevista

I = versión con motor interno para montaje empotrado

L = versión con motor remoto para montaje empotrado

(ej. C130L = C130 código modelo L letra versión empotrado)

Asegurarse de que el frigorífico no esté dañado al abrir el embalaje después de la recepción. Cualquier daño de transporte debe ser comunicado inmediatamente al vendedor y, en cualquier caso, a más tardar en 24 horas después de la entrega.

Manipular el producto con máximo cuidado. Al colocar el grupo refrigerante (en los modelos de frigoríficos con instalación refrigerante remota) actúe con precaución a fin de evitar obstrucciones o roturas en los tubos de conexión.

Colocar siempre el frigorífico y el grupo refrigerante remoto, (en las versiones con dicha solución) en nivel horizontal adecuado para soportar el peso.

Una vez realizada la instalación, comprobar que el frigorífico no se apoye en el cable de

alimentación. Si el cable de alimentación se daña debe ser sustituido por el servicio de asistencia técnica o de cualquier modo por una persona con calificación similar, a fin de prevenir cualquier riesgo. Colocar el frigorífico lejos de fuentes de calor, asegurando una aireación adecuada como en los siguientes ejemplos de instalación.

Después de haber colocado el frigorífico, esperar por lo menos una hora antes de ponerlo en funcionamiento.

Empotrado del aparato con condensador estático

Las dimensiones de la apertura frontal para prever para el empotrado del aparato deben respetar las dimensiones del frigorífico y, para garantizar su estabilidad, deben permitir el montaje correcto del perfil de fijación instalado (véase anexo 1).

El empotrado debe respetar las distancias mínimas entre el aparato y la estructura circundante y tener adecuadas aperturas de ventilación que se comuniquen directamente en el ambiente libre del local, para obtener la circulación correcta del aire a través del efecto chimenea, como se indica en el anexo 2 - figura 1.

El empotrado debe asegurar que todas las eventuales partes en tensión del aparato no sean directamente accesibles (termostato, centralita y ventilador) así como las aperturas de ventilación, dotándolas de rejillas adecuadas.

Las rejillas deben tener aberturas de dimensiones máx 5 mm. Las aperturas de ventilación deben tener dimensiones mínimas no inferiores de 75 mm de altura y no inferior a la dimensión del frigorífico para el ancho si se posicionan encima o debajo del aparato (anx. 2 - fig. 1), o no inferiores a 120 mm de altura y la dimensión del frigorífico para el ancho si se posicionan detrás (anx. 2 - fig. 1)

La distancia mínima entre las distintas partes del aparato y la estructura empotrada no deberá ser inferior a 75 mm. (anx. 2 - fig. 1)

Para situaciones de montaje empotrado en compartimentos en los que la distancia mínima de 75 mm sólo se mantiene en la parte posterior del aparato, realizar las aberturas de ventilación en el mismo lado, respetando las indicaciones de posición, número y dimensiones que se indican en la fig. 1.

Para situaciones de empotrado con presencia de estantes a contacto con las partes superiores e inferiores del aparato, realizar las aberturas de ventilación encima y debajo del aparato o en la parte trasera como se indica en la fig. 1.

En todas las situaciones de las aberturas de ventilación descritas, solo se puede ignorar la distancia mínima de 75 mm del montaje empotrado a los lados del aparato.

Empotrado del aparato, con condensador ventilado

Para la abertura frontal del empotrado hay que prever las mismas dimensiones de las del frigorífico (véase anexo 1).

El empotrado debe respetar las distancias mínimas entre el aparato y la estructura circundante y tener adecuadas aperturas de ventilación que comuniquen directamente en el ambiente libre del local, para obtener la circulación correcta del aire a través de la ventilación forzada, como se indica en el anexo 2 - figura 2. El empotrado debe garantizar que no se pueda acceder directamente a todas las partes en tensión del aparato, así como a las aberturas de ventilación, mediante la instalación de las rejillas adecuadas. Las rejillas deben tener aberturas de dimensiones máx 5 mm.

Las aberturas de ventilación de prever son:

1. con dimensión no inferior a 120 mm de altura para la dimensión del frigorífico en ancho si se posiciona detrás que deberá asociarse siempre a otra apertura de 120x120 mm mínimo posicionada en el lado del condensador (anx. 2 - fig. 2).
2. de dimensiones 120x120 mm si se posicionan en ambos lados, como en el anexo 2 - fig. 2

La distancia mínima entre las distintas partes del aparato y la estructura empotrada no deberá ser inferior a 75 mm. (anx. 2 - fig. 2). Para situaciones de montaje empotrado en compartimentos en los que la distancia mínima de 75 mm sólo se mantiene en la parte posterior del aparato, realizar las aberturas de ventilación en el mismo lado, respetando las indicaciones de posición, número y dimensiones que se indican en la fig. 2. Para situaciones de montaje empotrado con estantes en contacto con las partes superior e inferior del aparato, realizar las aberturas de ventilación por encima y por debajo del aparato como se muestra en la fig. 2. En todas las situaciones de las aberturas de ventilación descritas, solo se puede ignorar la distancia mínima de 75 mm del montaje empotrado a los lados del aparato.

Empotrado del aparato, con motor remoto ventilado.

Para la abertura frontal del empotrado hay que prever las mismas dimensiones de las del frigorífico (véase anexo 1).

El empotrado debe respetar las distancias mínimas entre el motor remoto y la estructura circundante y tener adecuadas aperturas de ventilación que se comuniquen directamente en el ambiente libre del local, para obtener la circulación correcta del aire a través de la ventilación forzada, como se indica en el anexo 2 - figura 3. El empotrado debe garantizar que no se pueda acceder directamente a todas las partes en tensión del aparato, así como a las aberturas de ventilación, mediante la instalación de las rejillas adecuadas. Las rejillas deben tener aberturas de dimensiones máx 5 mm. Las aberturas de ventilación deben tener dimensiones mínimas no inferiores 120x120mm y colocadas en ambos lados, como en la figura 3.

Empotrado del aparato para camper, caravana y casas rodantes.

Para la instalación de frigoríficos o instalaciones frigoríficas a bordo de caravanas, camper, casas rodantes, etc., realizar un compartimento empotrado en el vehículo con salidas de ventilación directamente en el exterior, equipado con rejillas adecuadas para garantizar que todas las eventuales partes en tensión del aparato no sean directamente accesibles (termostato, centralita y ventilador).

Las rejillas deben tener aperturas de dimensiones máx 5 mm y estar presentes por lo menos en un lado (véase anexo 2 fig. 1- 2-3).



ATENCIÓN: mantener las aberturas de ventilación libres de obstrucciones en la estructura de empotrado. No colocar nada en las rejillas de ventilación ni cubrirlas u obstruirlas con objetos u otros materiales.

Fijación del aparato.

Para la fijación del aparato en el espacio de empotrado utilizar los orificios presentes en la base frontal o los casquillos internos del frigorífico con el uso de tornillos o con el perfil correspondiente de fijación si están presentes (véase el anexo 3).

6. CONEXIÓN ELÉCTRICA

ATENCIÓN (solo para modelos en corriente alterada): El operador debe ser capaz de poder desconectar el aparato de la red eléctrica.

Asegurarse por lo tanto que en las inmediaciones del aparato haya un punto de acceso a la red de alimentación eléctrica y/o que la instalación esté dotada de un interruptor magnetotérmico diferencial omnipolar de 6A con apertura de los contactos de mínimo 3 mm. Antes de conectar el producto asegurarse de que la tensión de red corresponda a la indicada en la placa de identificación o a la indicada en la placa del compresor.

ATENCIÓN: por ley es obligatoria la puesta a tierra del aparato. Asegurarse que el sistema de puesta a tierra de la instalación sea perfectamente eficiente.

Se declina toda responsabilidad por posibles daños causados a personas o cosas derivados del incumplimiento de dicha norma. No se recomienda el uso de adaptadores, tomas múltiples o alargadores. En caso de incompatibilidad entre la toma y el enchufe del aparato sustituir la toma con otra de tipo adecuado.

Dicha operación debe ser realizada por personal cualificado el cual deberá asegurarse de que la sección de los cables de la toma sea adecuada a la potencia absorbida del aparato. No interconectar ningún otro tipo de aparato al frigorífico.

CONEXIÓN ELÉCTRICA PARA MODELOS 12-24Vdc y 12-24 Vdc / 100-240 Vac 50/60Hz

Se recomienda conectar la línea de alimentación de 12Vdc o 24Vdc directamente a la

batería, siguiendo las instrucciones correspondientes de la centralita suministrada (véase el anexo 4).

Establecer la línea de alimentación en corriente alternada utilizando un cable tripolar de sección mínima para conductor de 1 mm² y aislamiento adecuado de las modalidades y al ambiente de uso y conforme a las normativas vigentes.

Realizar la conexión a la línea de alimentación de corriente alterna mediante una conexión con enchufe de capacidad suficiente conforme a la normativa vigente o instalar un interruptor magnetotérmico diferencial omnipolar de 6 amperios de capacidad y con apertura de los contactos de al menos 3 mm o, en todo caso, conforme a las normativas vigentes.

Al final de la instalación, comprobar la continuidad del circuito de tierra y realizar todas las pruebas de seguridad eléctrica previstas por las normativas vigentes.

Proteger y bloquear los cables de forma adecuada para evitar que tracciones accidentales del cable lo desconecte de las conexiones o entre en contacto con partes calientes con temperatura superior a 50°C o con partes cortantes.

La instalación de las líneas de alimentación es aconsejable que sea realizada por personal cualificado que verifique la conformidad de la instalación con las normativas vigentes y expida los correspondientes certificados de conformidad.

CONFIGURACIONES ESTÁNDAR DE LA PROTECCIÓN DE LA BATERÍA

12 V cut- out V	12 V cut- in V	24 V cut- out V	24 V cut- in V
12 V desconexión V	12 V conexión V	24 V desconexión V	12 V conexión V
10.4	11.7	22.8	24.2

DIMENSIONES DE LOS CABLES:

CONEXIÓN ENTRE BATERÍA Y UNIDAD ELECTRÓNICA

sección (mm ²)	2.5	4	6	10
Máx. longitud m línea a 12V (m)	2.5	4	6	10
Máx. longitud m línea a 24V (m)	5	8	12	20

7. PUESTA EN MARCHA

Una vez conectado el enchufe en la toma de corriente, el frigorífico se pondrá en marcha automáticamente en modalidad termostática y no habrá necesidad de efectuar operaciones adicionales para su correcto funcionamiento.

Para un arreglo racional y conservación de los alimentos, seguir la siguiente tabla:

Alimento	Preservation time	Method of preservation	Position in fridge
Carne y pescado limpio	2 o 3 días	Exclusivamente envueltos o cerrados en contenedores herméticos e introducidos después del enfriamiento si se han calentado anteriormente	En rejilla/estante bajo la zona congelador.
Huevos	1 mes		Usar los compartimentos de la puerta trasera.
Mantequilla y margarina	1 semana		Usar los compartimentos de la puerta trasera.
Alimentos cocidos, tortas y sopas	3 o 4 días		En la rejilla en la parte más baja del frigorífico.
Embutidos crudos, pasta fresca, cremas, budines, chocolate, pastelería, grasas alimentarias	3 o 4 días		En cualquier rejilla/estante.
Agua y bebidas			Usar los compartimentos de la puerta trasera.
Fruta y verdura			En la verdurera, en la parte inferior del frigorífico.

8. FUNCIONALIDAD Y REGULACIÓN DE LA TEMPERATURA

Este frigorífico está equipado con un termostato mecánico para el mantenimiento automático de la temperatura y para la descongelación automática. El frigorífico está ya configurado de fábrica a la temperatura de funcionamiento óptimo. Para regular la temperatura, girar la perilla del interior del frigorífico en el sentido de las agujas del reloj (hacia "MÁX") para bajar la temperatura, y en sentido contrario (hacia "MÍN") para subirla.

Versiones con termostato digital



A	LED de error del compresor	D	Botón NIGHT MODE
B	ON/STANDBY	E	Indicación de configuración LED
C	Botón de modo TURBO	F	Botón de configuración

On/Standby

Para encender el refrigerador, presione el interruptor de encendido/apagado que se muestra en la figura durante 1 segundo. En este momento todas las funciones están activas.

Ajuste del nivel del enfriador

Puede elegir 4 niveles de enfriamiento, para cambiar el ajuste presione el botón F. De izquierda a derecha para alcanzar la temperatura más baja.

Modo Turbo

Para activar el modo Turbo, mantenga presionado el botón C durante un segundo. Los 4 LED azules se encenderán y permanecerán encendidos al mismo tiempo. Mientras esta característica está activa, no es posible cambiar el nivel de enfriamiento. Para apagar el modo Turbo en cualquier momento, presione el botón durante un segundo y el nivel de enfriamiento volverá al último ajuste. Con el modo Turbo activo, la velocidad de rotación del compresor es máxima. Actívalo cuando quieras enfriar la nevera lo más rápido posible. Tan pronto como se alcanza la temperatura más baja, el modo turbo se apaga automáticamente y el nivel de enfriamiento vuelve al último establecido por un tiempo específico según el modelo.

Modo nocturno

Para activar el modo Noche, mantenga presionado el botón correspondiente durante un segundo. Los 4 LED azules se encenderán alternativamente de izquierda a derecha. Durante la operación de este modo, no es posible cambiar el nivel de enfriamiento. Después de 10 horas de funcionamiento, el modo Noche se detendrá automáticamente y el nivel de enfriamiento volverá al último establecido. Para desactivar el modo Noche en cualquier momento, mantenga presionado el botón correspondiente durante un segundo. Con el modo Noche activo, la velocidad de rotación del compresor es la más baja, de esta forma se minimiza el ruido y el consumo eléctrico.



ATENCIÓN Las temperaturas en el interior del frigorífico subirán al activar este modo. Actívalo solo cuando necesites ahorrar energía.

9. MANTENIMIENTO NO ORDINARIO Y ASISTENCIA

Limpieza del frigorífico

Antes de proceder a la limpieza asegurarse de que el frigorífico no esté conectado a la instalación eléctrica. De lo contrario, desconectar el enchufe de la toma de corriente.

EXTERIOR

Lavar el exterior del frigorífico con agua tibia, enjuagar con agua fría y secar con un paño suave. Evitar el uso de productos abrasivos o agresivos.

La limpieza y el mantenimiento del condensador deben ser realizados solo por personal de asistencia autorizado.

INTERIOR

Quitar los estantes internos, las rejillas (o el botellero), los envases y los recipientes para hielo y limpiar con agua tibia y bicarbonato de sodio o vinagre. Enjuagar y secar cuidadosamente con un paño suave. Evitar estrictamente el uso de productos abrasivos, detergentes o jabones para impedir la formación de moho u olores desagradables, desconectar el enchufe, vaciarlo y limpiar el interior, dejando la puerta medio abierta.

En caso de inactividad, desconectar el frigorífico de la red eléctrica, vaciarlo completamente, limpiarlo y dejar la puerta en "Vent Position". Para poner la puerta en "Vent Position", mover hacia el interior el perno de la bisagra de la puerta(*).



Descongelación del aparato

Se recomienda descongelar el frigorífico siempre que el espesor de la escarcha sea superior a tres milímetros. Esta operación es necesaria para asegurar un buen rendimiento del frigorífico y evitar un mayor consumo de electricidad.

Para obtener una descongelación completa del frigorífico, girar la perilla del termostato a la posición stop. Mantener la puerta abierta para acelerar los tiempos de descongelación.

ATENCIÓN: No usar dispositivos mecánicos ni otros medios para acelerar el proceso de descongelación que no sean los recomendados por el productor

ATENCIÓN: No quitar la capa de escarcha usando herramientas metálicas con puntas o cortantes que puedan causar agujeros en la placa refrigerante con consecuencias irreparables para el aparato.

En los frigoríficos de acumulación de frío, la descongelación se realiza automáticamente. Se recomienda vaciar diariamente el recipiente de goteo. Al finalizar la descongelación, poner en funcionamiento el frigorífico girando la perilla del termostato a la posición deseada.

Sustitución y reversibilidad de la puerta

Para sustituir la puerta hacer referencia al anexo 5 para variar el lado de apertura de la puerta hacer referencia al Anexo 6.

Montaje perfil empotrado Total/Parcial

Para montar el perfil de empotrado desatornillar parcialmente los tornillos del perfil haciendo deslizar en el borde de la puerta en el borde de la caja y ajustar nuevamente los tornillos.

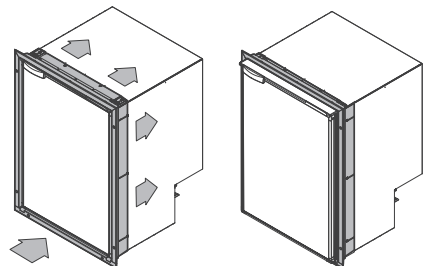

Sustitución del panel de la puerta

Desmontar la puerta siguiendo las indicaciones que figuran en el anexo 5. luego seguir las indicaciones en el anexo 7.

Sustitución de la tarjeta luz LED

ATENCIÓN: La sustitución de la lámpara led debe ser realizada por personal cualificado capaz de tomar todas las precauciones de seguridad adecuadas. Antes de sustituir la lámpara, asegurarse de que el frigorífico no esté conectado a la instalación eléctrica. De lo contrario, desconectar el enchufe de la toma de corriente.

Para realizar la sustitución de la ficha de luz led proceder como a continuación:

1. Extraer la tapa protectora perpendicularmente a la base, prestando atención para no dañar los pernos de fijación.
2. Desconectar el cable de alimentación de la luz.
3. Cambiar la tarjeta de luz led.
4. Conectar el cable de alimentación.
5. Volver a colocar la tapa.

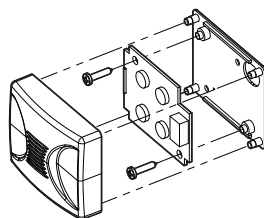

10. GUÍA PARA LA SOLUCIÓN DE PROBLEMAS COMUNES

Qué hacer si el frigorífico no funciona

Problema	Causa	Solución
El frigorífico no arranca	Falta de corriente eléctrica	Controlar que el cable de alimentación esté íntegro y conectado correctamente.
		Modalidad en corriente continua: controlar que la batería esté cargada
	Verificar que la tensión en la bornera del dispositivo electrónico del aparato sea igual a la de la batería.	
	Se requiere realizar un reset	Desconectar el cable de alimentación, esperar un minuto y volver a conectarlo. Intentar encenderlo de nuevo.
	Termostato en posición "STOP"	Colocar el termostato en la posición recomendada
El frigorífico no enfría	Rendimiento insuficiente	Controlar que: a) la puerta cierre herméticamente, b) que el frigorífico no esté cerca de fuentes de calor y esté lo suficientemente ventilado, c) que el condensador no esté atascado con polvo
El frigorífico no se detiene	Temperatura interna demasiado alta	Controlar que la puerta esté perfectamente cerrada

No se enciende la luz de cortesía	La luz está averiada	Llamar a la asistencia
Frigorífico ruidoso		Comprobar que el frigorífico esté colocado sobre una superficie plana y que no esté en contacto directo con objetos que puedan provocar vibraciones

Si, después de estos controles, no se puede obtener un funcionamiento regular, comunicarse con nuestro servicio de asistencia.

Alarmas para versiones de termostato digital

Pantalla de alarma	Error	Posibles Causas	Consecuencias	Soluciones
Leds azules parpadeando simultáneamente	Investigación	Sonda defectuosa y/o sonda no conectado	El refrigerador no funciona.	Recomendamos retirar cualquier alimento, apagar el refrigerador y comunicarse inmediatamente con el centro de servicio.
1 led rojo intermitente	Nivel de batería	El voltaje está fuera del rango de corte	El refrigerador no arranca hasta que el nivel de voltaje vuelve a estar dentro del rango	Compruebe la línea de alimentación. Si el problema persiste, póngase en contacto con el centro de servicio
2 parpadeos led rojo	El compresor o ventilador no arranca	Demasiados intentos de poner en marcha el compresor en un corto período de tiempo	El frigorífico no arranca	Compruebe la línea de alimentación. Si el problema persiste, póngase en contacto con el centro de servicio
3 parpadeos led rojo	Compresor error de inicio	Rotor del compresor bloqueado o presión del circuito > 5 bar	El frigorífico no arranca	Comprobar la presión del circuito. Si el problema persiste, póngase en contacto con el centro de servicio
4 parpadeos led rojo	Error de velocidad mínima del compresor	El compresor no puede mantener la velocidad mínima de 1850 rpm	El compresor no arranca	Comprobar la presión del circuito. Si el problema persiste, póngase en contacto con la asistencia.
5 parpadeos led rojo	Sobrecalentamiento de la unidad de control	Alta temperatura en la unidad de control	El compresor no arranca	Póngase en contacto con el soporte técnico
6 parpadeos led rojo	Termostato problema	Conexión a la placa electrónica en corto o desconectada	El compresor no arranca	Compruebe la conexión de la placa de la unidad de control. Si el problema persiste, póngase en contacto con el centro de servicio